

Belangrijk:

- De onderste kabel kan recht op de DS unit aangesloten worden en volledig gebeugeld worden.
- De bovenste kabel moet voldoende vrije slag hebben om de beweging van het schuifblok van de DS unit te volgen. De vrije slag is 150 mm.
- De bochten in de kabels dienen een radius te hebben van minimaal 200 mm.

Bediening:

- Zet bij het wisselen van stuurstand altijd eerst de op dat moment gebruikte bedieningscontrol in de vrije stand. Pas dan kan van stuurstand gewisseld worden.
- Gebruik nooit twee bedieningscontrols tegelijkertijd.

Maatschets:

Afmetingen in millimeters.

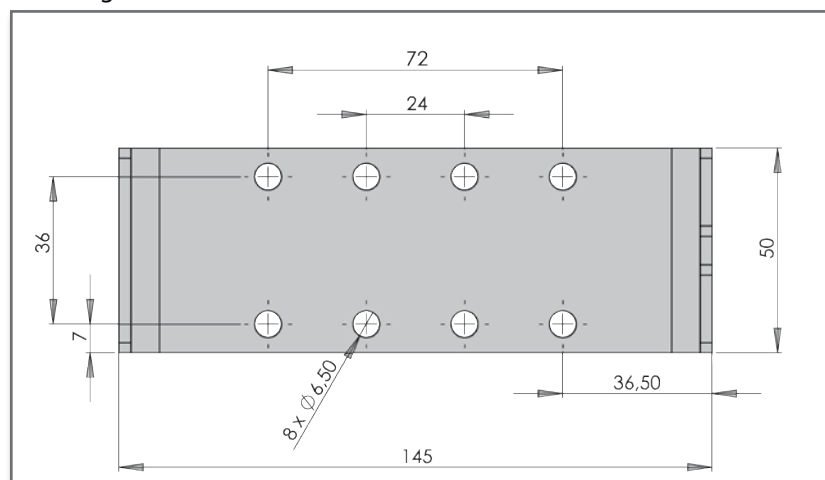

Exalto

Parts • Wipers • Propulsion

Montagevoorschrift voor Exalto Dual Station Unit

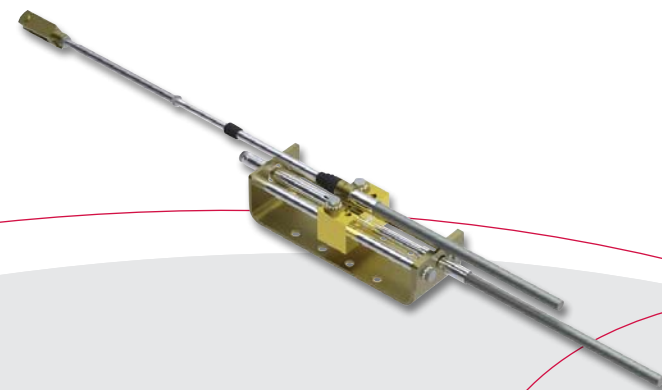

Exalto

- Postbus 40
3370 AA Hardinxveld-Giessendam
Nederland
- **T** 0184 615800
- **F** 0184 614045
- **E** sales@exalto.com
- **I** www.exalto.com

Artikelcode: 2208

Copyright 2009 **Exalto**

Algemeen:

De Exalto Dual Station unit (DS-unit) kan vanaf twee stuurstanden één hydraulische keerkoppeling of één gasreguleerder bedienen door gebruikmaking van éénhendelbedieningen. Geschikte kabels hiervoor zijn MAXFLEX 3300 of 33c kabels. Per hydraulische keerkoppeling of gasreguleerder is één DS-unit nodig. DS-units kunnen zowel duwend als trekkend gebruikt worden.

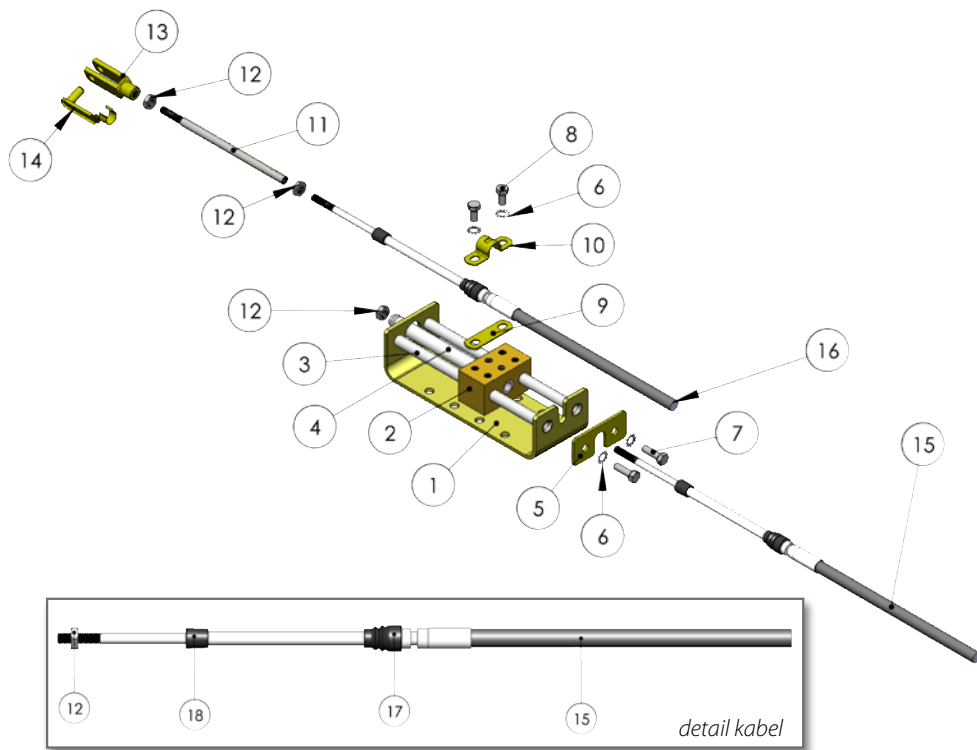

De Exalto DS-unit wordt geleverd inclusief de onderdelen 1 t/m 14. De DS-unit is exclusief de kabels op pos. 15 en 16.

De DS-unit bestaat uit de volgende onderdelen:

Pos.	Omschrijving	Pos.	Omschrijving
1, 3, 4	DS-unit	11	Verlengstuk
2	Schuifblok	12	Moer
5	Borg voor kabel	13	Vorkeind
7, 8	Schroefjes	14	Pen met borg
9, 10	Klem en plaat		

Montage:

1. Verwijder de moer (pos. 12) en de voorste seal (pos. 18) van één van de kabels. Let op: de kabels worden niet met de DS-unit meegeleverd!
2. Schuif het schuifblok (pos 2) zo ver mogelijk naar links.
3. Draai het draaideind van de binnenkabel (pos. 15) zo ver in het schuifblok dat deze er doorheen steekt. Zet het geheel vast door de eerder verwijderde moer weer terug op het uitstekende deel van de kabel te draaien.
4. Zorg ervoor dat de kabel (pos.15) in de sleuf in het huis valt. Borg het geheel met het borgplaatje (pos. 5) en meegeleverde schroefjes (pos. 6 en 7).
5. Monteer de bovenste kabel (pos. 16) op het schuifblok met de klem en de plaat (pos. 9 en 10). Schroef de klem met de meegeleverde schroefjes (pos. 6 en 8) vast.
6. Schroef het verlengstuk (pos. 11) op de bovenste kabel en borg deze met de moer van de kabel (pos. 12).
7. Schroef het vorkeind (pos. 13) op het verlengstuk en borg dit met een moertje.
8. Verbind het vorkeind met de hendel van de keerkoppeling of de brandstofpomp en zet deze vast met de clip (pos. 14).
9. Controleer of de bedieningshendels op het dashboard in de vrije stand staan. Monteer de DS-unit op de fundatie. Voor bepaling van de schroefgaten kunt u de maatschets op de volgende pagina gebruiken. Nu kunt u de keerkoppeling en gasreguleerder aan gaan sluiten.

De keerkoppeling aansluiten:

- Controleer of de bedieningshendel van de keerkoppeling in de vrije stand staat.
- Schuif het schuifblok naar het midden.
- Schroef de DS-unit stevig vast.

De gasreguleerder aansluiten:

- Controleer of de bedieningshendel van de gasreguleerder in de vrije stand staat.
- Bij een "duwsysteem" schuift u het schuifblok volledig naar rechts. Bij een "treksysteem" schuift u het schuifblok helemaal naar links.
- Schroef de DS-unit stevig vast.

